

## Auslegungs-Fragebogen für Rundtische (H, HT, HTSG) mit Transportband

(bitte kopieren und ausgefüllt an unten angegebene Adresse senden)

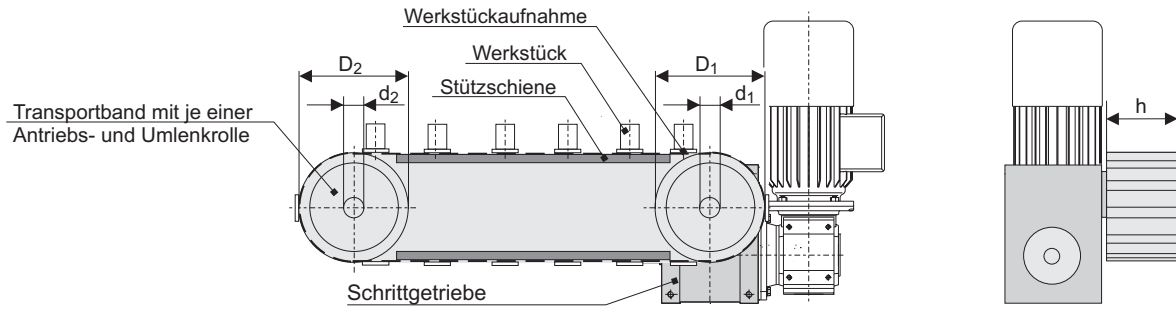

### 1 Schrittgetriebe

Vorschub des Werkstückes bei jedem

Schaltvorgang (v) \_\_\_\_\_ mm

Schaltzeit ( $t_1$ ) \_\_\_\_\_ s

oder Schaltwinkel ( $F_S$ ) \_\_\_\_\_ °

Rastzeit ( $t_2$ ) \_\_\_\_\_ s

oder Rastwinkel ( $F_R$ ) \_\_\_\_\_ °

Schaltungen \_\_\_\_\_ /min

Antriebsmotor - Dauerdrehung

Antriebsmotor - Stop nach jeder Schaltung

Gangrichtung der Kurve  beliebig  rechts  links

### 2 Drehende Massen

Treibende Räder

Zähnezahl \_\_\_\_\_

Teilkreisdurchmesser ( $D_1$ ) \_\_\_\_\_ mm

Masse/Stück \_\_\_\_\_ kg

Anzahl \_\_\_\_\_

Welle der treibenden Räder

Außendurchmesser ( $d_1$ ) \_\_\_\_\_ mm

Masse/Stück \_\_\_\_\_ kg

Reibungskoeffizient \_\_\_\_\_

Getriebene Räder

Zähnezahl \_\_\_\_\_

Teilkreisdurchmesser ( $D_2$ ) \_\_\_\_\_ mm

Masse/Stück \_\_\_\_\_ kg

Anzahl \_\_\_\_\_

Welle der getriebenen Räder

Außendurchmesser ( $d_2$ ) \_\_\_\_\_ mm

Masse/Stück \_\_\_\_\_ kg

Reibungskoeffizient \_\_\_\_\_

### 3 Linear bewegte Massen

Werkstück und Aufnahme

Masse pro Werkstück \_\_\_\_\_ kg

Anzahl \_\_\_\_\_

Masse pro Werkstückaufnahme \_\_\_\_\_ kg

Anzahl \_\_\_\_\_

Transportkette

Teilung \_\_\_\_\_ mm

Masse pro Kette \_\_\_\_\_ kg

Anzahl der Ketten \_\_\_\_\_

Länge der Stützschiene \_\_\_\_\_ mm

Reibungskoeffizient \_\_\_\_\_

Achsabstand \_\_\_\_\_ mm

### 4 Zusatzinformationen

Eventuelle zusätzliche Kräfte von außen (falls ja, zusätzlich Skizze oder Zeichnung erstellen)  ja  nein

Kraft \_\_\_\_\_ N

Radius \_\_\_\_\_ mm

Reibmoment \_\_\_\_\_ Nm

Eventuelles Übersetzungsgetriebe auf der Abtriebswelle (Zahnrad; treibendes Rad separat gelagert)  ja  nein

(falls ja, zusätzlich Skizze oder Zeichnung erstellen)

Erwartete Lebensdauer  $L_{H10}$  \_\_\_\_\_ h (empfohlen 30.000h)

Antriebsmotor

Spannung / Frequenz \_\_\_\_\_ V / Hz

Bremsspannung \_\_\_\_\_ V

FU-Betrieb  ja  nein

Sonstiges \_\_\_\_\_

Firma \_\_\_\_\_

Telefon/Fax \_\_\_\_\_

Sachbearbeiter \_\_\_\_\_

Angebot bis \_\_\_\_\_

Ort/Datum \_\_\_\_\_